



DARK BASE 700

OUTSTANDING FLEXIBILITY AND SILENCE

APPLICATIONS RECOMMANDÉES

Stations de travail et PC de bureau haut de gamme
Systèmes multimédias et de jeu en haute définition
Systèmes surcadencés à l'extrême
PC watercoolés super silencieux

POINTS FORTS

Entièrement polyvalent grâce à sa construction modulaire
Deux ventilateurs SilentWings® 3 PWM
Conçu pour accueillir un watercooling jusqu'à 360 mm
Régulateur de ventilateurs double rail à 4 niveaux
Prise USB 3.1 Type C Gen 2 disponible

Flexibilité hors du commun et Silence

Le boîtier PC Dark Base 700 est idéal pour les amateurs de haut de gamme en matière de flexibilité, compatibilité et design.

Points forts »

- Plateau pour carte mère et emplacements pour disques durs avec de nombreuses possibilités d'ajustements
- Deux ventilateurs SilentWings® 3 PWM 140mm avec une entrée d'air en entonnoir pour une haute pression de l'air
- Système de flux d'air efficace avec aérations amortissant le bruit
- Régulateur de ventilateurs double rail à 4 niveaux, commutable entre modes silence ou performance
- Installation possible de radiateurs jusqu'à 360mm sur le dessus, a façade, l'arrière du boîtier
- Installation des ventilateurs et radiateurs sur un support fourni avant son installation comme unité complète
- Isolation phonique complète avec carte mère, alimentation et lecteurs découplés
- Un intérieur soigné: cache alimentation, routage ingénieux des câbles et housses pour disques durs
- Un panneau latéral entièrement vitré en verre trempé et teinté
- LED extérieurs en six couleurs commutables et option de commande depuis la carte mère
- Garantie 3 ans
- Conception, design et contrôle qualité réalisés en Allemagne

Dark Base 700 »

Ses nombreuses options de personnalisation au niveau de la disposition des composants et des câbles, de l'éclairage et du refroidissement rendent chaque PC unique en son genre.

+ NOISE INSULATION

+ AIRFLOW CONTROL

+ SILENT WINGS

+ RGB LEDs

DARK BASE 700

OUTSTANDING FLEXIBILITY AND SILENCE

Caractéristiques »

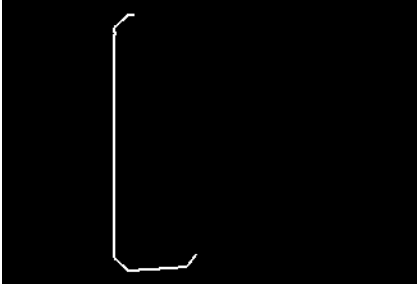

Ultra polyvalent: Le plateau de la carte mère peut être installé à côté du panneau de gauche avec un flux d'air modifié. Il est également amovible pour une utilisation comme table de test.



Refroidissement optimisé: les deux ventilateurs SilentWings® 3 PWM pré-installés virtuellement inaudibles procurent une excellente circulation de l'air. Un support amovible est fourni pour monter les ventilateurs ou radiateurs optionnels avant leur installation dans le boîtier. Idéal pour le watercooling jusqu'à 360mm.



Technologie de pointe: Le réglage des ventilateurs est permutable par le PWM via la carte mère et en mode manuel à 3 niveaux. Il peut être commuté entre mode silence et performance et il possède deux canaux pour créer différentes zones de refroidissement. USB 3.1 Gen 2 Type C frontal disponible.



Intérieur chic: Élégant panneau latéral entièrement vitré en verre teinté et trempé. Concept ingénieux de routage des câbles. La gestion des câbles couvrent les emplacements et offre une apparence propre et stylée à l'intérieur du châssis.



Compatibilité parfaite: Installation polyvalente grâce à des emplacements pour disque dur repositionnables. Le carénage multifonctionnel de l'alimentation offre de l'espace pour cacher les lecteurs et les câbles. Prend en charge jusqu'à trois disques durs ou neuf disques SSD.



LED attrayantes: Contrôle manuel via un interrupteur sur le panneau avant, les LED extérieures offrent six couleurs et trois modes de fonctionnement au choix: couleur unique, effet de respiration et couleurs automatiques. Les LED RGB peuvent être connectées à la carte mère pour faciliter la synchronisation de l'éclairage des composants au boîtier.

Flux d'air »

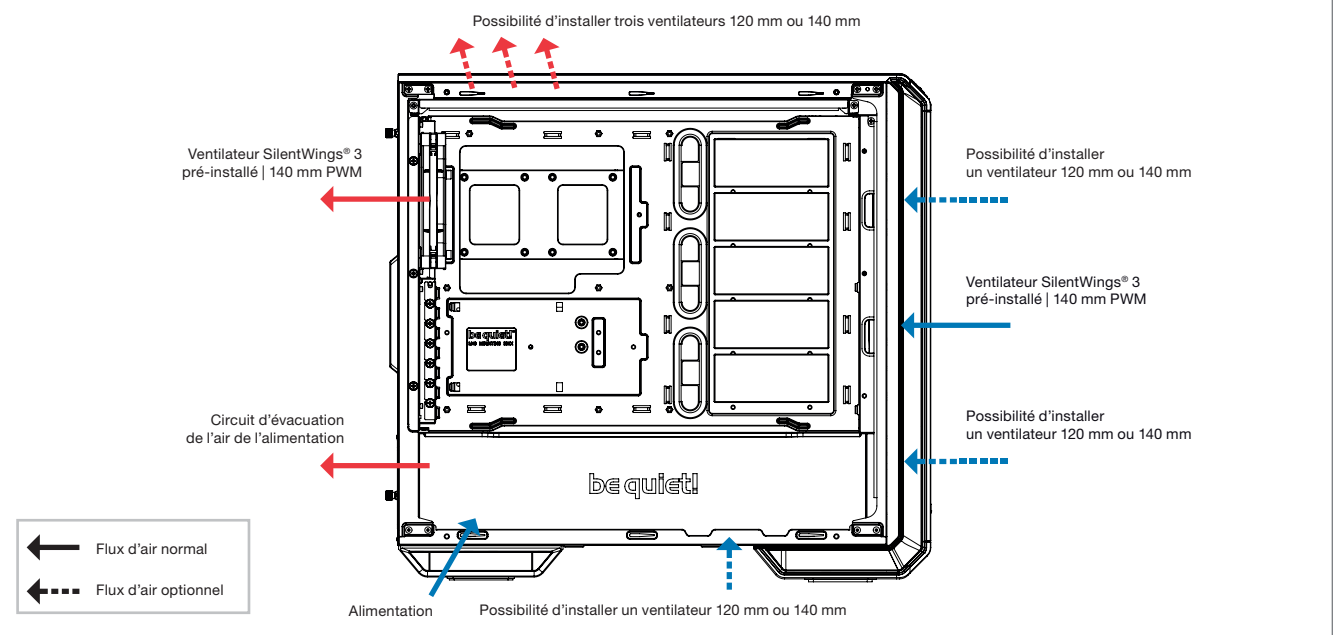

DARK BASE 700

OUTSTANDING FLEXIBILITY AND SILENCE

Dimensions (mm) »

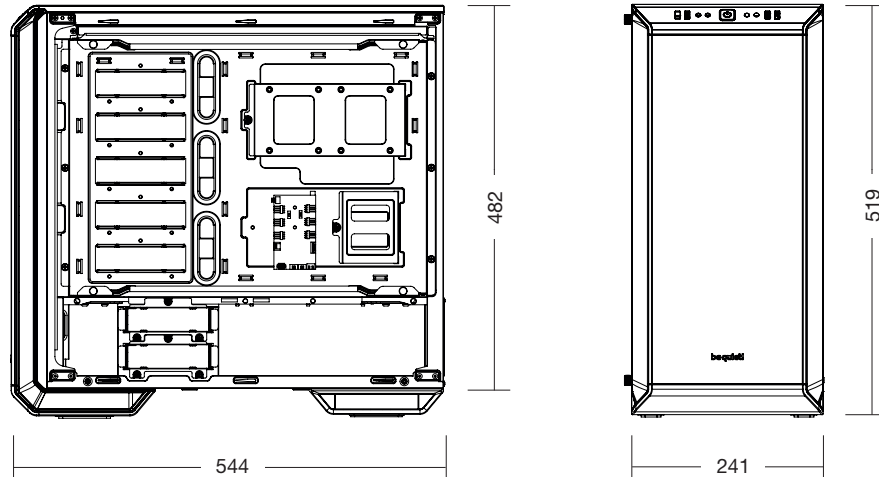

Informations générales sur le boîtier »

Compatibilité carte mère	E-ATX (30.5 x 27.5cm), ATX, M-ATX, Mini-ITX
Facteur de forme de l'alimentation	ATX PS/2
Dimensions du boîtier (L x h x p en mm)	544 x 241 x 519
Matériaux	0,8 - 1mm acier, plastique ABS, 1,2mm aluminium, 4mm verre trempé
Poids avec / sans emballage (kg)	14.37 / 13.25
Panneau Frontal	2x USB 3.0, 1x USB 3.1 Gen 2 Type C, Prises HD Audio (micro + casque)
Emplacements supplémentaires (pièces)	7 + 2
Eclairage RGB LED	Panneau frontal (blanc, rouge, vert, bleu, orange, violet)
Synchronisation des LED avec le contrôleur RGB /la carte mère	✓

Nombre de baies »

3.5	7
2.5	17

Système de refroidissement »

Ventilateurs SilentWings 3 pré-installés (mm / rpm)	Avant : 1x 140 / 1600 Arrière : 1x 140 / 1600
Ventilateurs additionnels (en mm)	Dessus: 3x 140 /3x 120 Avant: 2x 140/120 Dessous: 1x 140/120 Cache alimentation: 1x 140/120
Système optionnel de watercooling (radiateur, en mm)	Dessus : 120, 240, 360 Avant : 120, 140, 240, 280, 360 Arrière : 120, 140
Solutions de refroidissement	Circuit d'air (avant, dessus, arrière, dessous) Contrôleur 4 niveaux à double rail pour ventilateurs (6x 4-pin)

Dimensions maximales des composants (mm) »

Ventirad	180
Alimentation (hors ventilateur dessous)	285
Carte graphique (standard)	286
Carte graphique (sans emplacements HDD)	430

Système anti bruit »

Surfaces anti-bruit (dessus, avant, coté)	✓
Plateaux anti-vibration disque dur / alimentation / carte mère découplés	✓

Informations logistiques »

Produit	Réf. de l'article	Code EAN
Dark Base 700	BGW23	4260052185742

Certifications »



Contact »

Numéro vert : 0800 469 209
(du lundi au vendredi de 9h à 17h30)

Courriel : service@be-quiet.fr

+ SILENT WINGS®



Le refroidissement en silence pour votre PC »

La qualité du ventilateur est un élément essentiel pour le fonctionnement silencieux de votre PC. Spécialiste allemand du composant, be quiet! a investi plus de dix ans au service du silence, produisant les ventilateurs les plus silencieux du marché.

Repérez le logo SilentWings. Il signifie que nos produits intègrent le meilleur de la technologie et garantissent un équilibre parfait entre efficacité du refroidissement et calme absolu.